



Lycée Jules RIEFFEL  
5 rue de la Syonnière  
44800 Saint Herblain

Tel : 02 40 94 99 30  
Mél :



# Technico-Commercial

## Produits Alimentaires et Boissons

*« Bien connaître son produit  
pour mieux le vendre ! »*

# Les principaux débouchés :

- Commercial en entreprise



- Manager de rayon alimentaire en grande surface ou magasin spécialisé / Grossiste



- Poursuite d'études : licences pro., écoles de commerce...

# BTSA TECHNICO-COMMERCIAL

Lycée Jules RIEFFEL Saint-Herblain

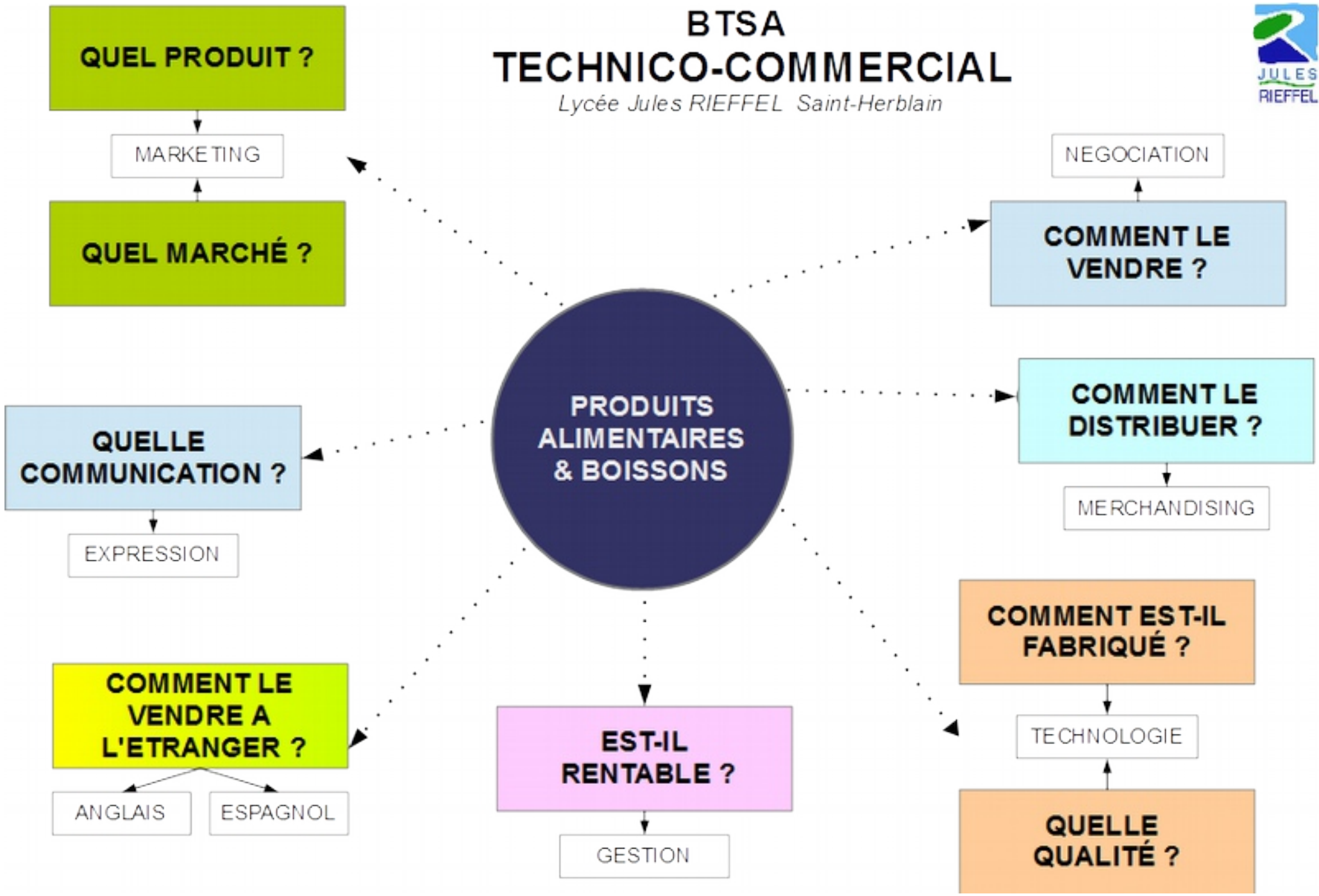

# Synoptique de la formation BTSA Technico-Commercial PRODUITS ALIMENTAIRES & BOISSONS

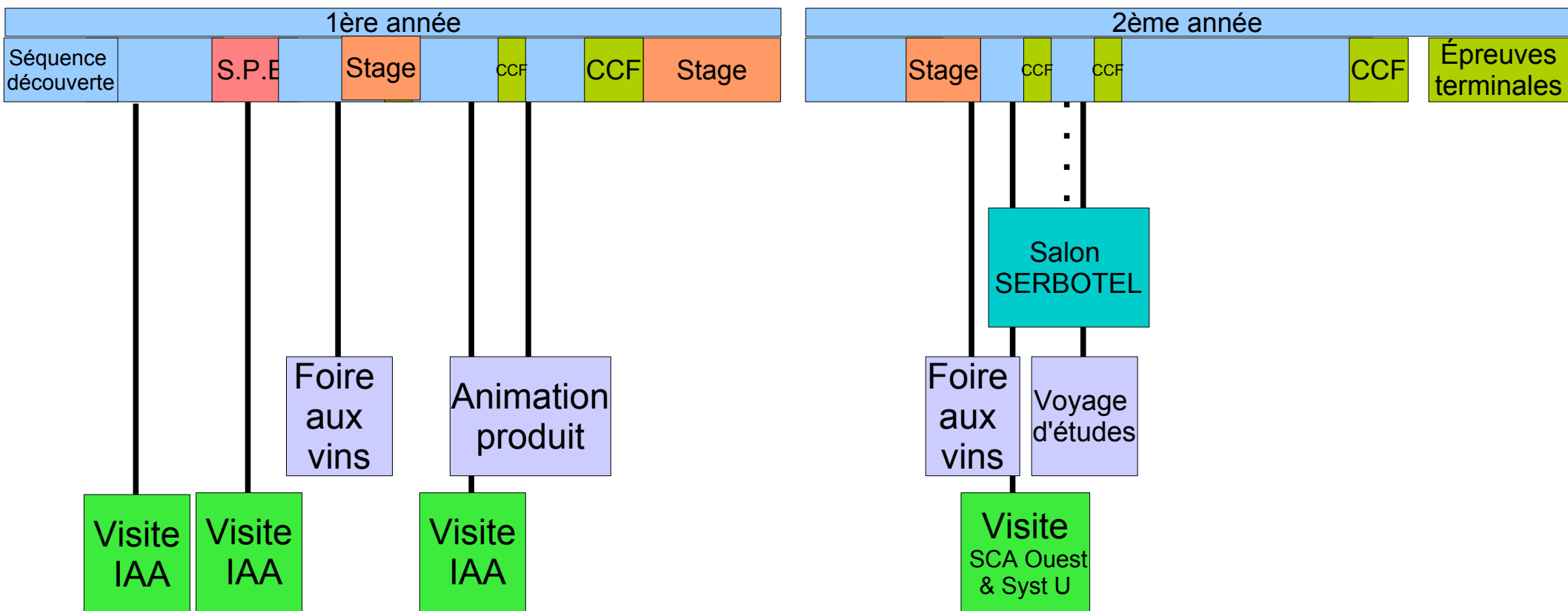

M41 Mathématiques / M42 Informatique

M53 Marketing

M54 Négociation / M55 Économie de filière

M71 M.I.L. : Distribution & Produits du terroir

M57 Technologies Alimentaires / M23/M58 Anglais / M22 Techniques d'expression

M21 Économie / M51 Économie d'entreprise / M52 Gestion / M31 E.P.S.

M11 A.P.P.P. / M56 ProCAP / Espagnol

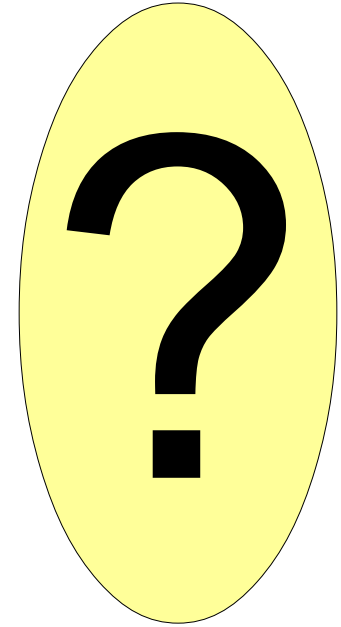

Comment est fabriqué le produit ?

Pour quels clients ?

Comment choisir le packaging ?

Où et comment le vendre ?

Est-il rentable ?

# Séquence Pédagogique Externe en Bretagne (4 jours de visites d'entreprises)



- Découvrir différentes entreprises des filières agroalimentaires
- Repérer la diversité des acteurs d'une filière agroalimentaire,
- Apprendre à mieux se connaître,
- Partager une expérience commune étudiants-enseignants

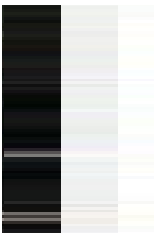
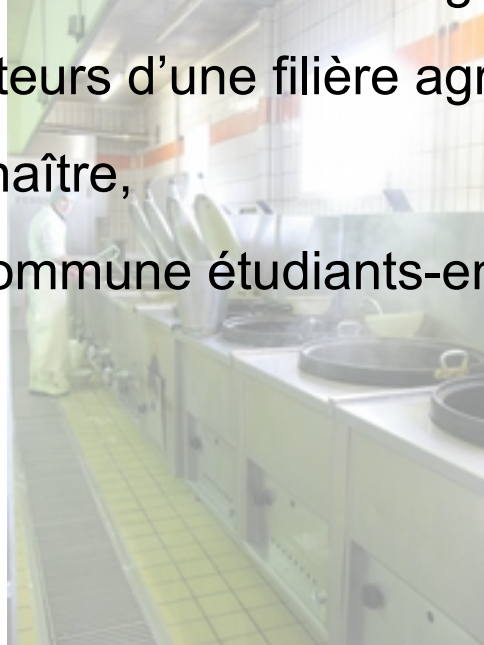

Criée



Conserverie



## Visites d'entreprises Agroalimentaires. (Séquence Pédagogique Externe)

Meunerie



Fabrication  
de chips





# Voyage d'étude : Amsterdam





# Salon des Vins des Lycées Viticoles



*Au lycée Jules Rieffel de Saint Herblain*

*Dégustation\* et vente de vins*

*Vente de produits du terroir  
(canard gras, huitres, ...)*

*Organisée par les élèves du BTSA Technico-Commercial*

5 Rue de la Syonnère  
44000 Saint-Herblain







Vins proposés à la dégustation  
*6 décembre 2019*

# Accompagnement du Projet Personnel & Professionnel

## Que faire après le BTS ?

- *Bilan personnel*
- *définition d'un projet professionnel et/ou de poursuite d'études*
- *Utilisation d'outils : C.V., lettre de motivation, entretiens de recrutement*

Madame, Monsieur,

Trois critères principaux orientent le choix de l'équipe de France dans les médias, redonner à l'équipe de France le statut de véritable sélection officielle qui vient de prendre une revanche sous les yeux des observateurs du monde du football, pour verser dans l'histoire.

Terramer est Euro 2008 avec un seul point et un but marqué est de l'ordre de la faute professionnelle et s'est pourquoi, je souhaite vous faire part de ma détermination à prendre les rênes de cette Equipe de France.

Puisque n'importe quel être humain simple pouvait entraîner 23 joueurs français en coupe courtes, je tente également ma chance. Après tout, l'entraîneur actuel ne bien autisme sera tactique pas plus que relationnel.

J'ai moi-même déjà été entraîneur, d'une équipe de -13 ans dans le complexe sportif de votre ami Guy Roux) et tout le monde s'accordait à dire que j'avais un avenir à ce poste, mais, pour des raisons diverses et liées à mes études, j'ai dû contraindre d'arrêter cette fonction. Excité par tant de déceptions footballistiques avec l'ESF (pas le fournisseur d'électricité), Anekia n'était pas spécialement une lumière) (le décès de reprendre le contact.

À l'heure du bilan de la France sous l'ère Raymond Domenech, je n'ose imaginer que le Conseil Fédéral puisse reconduire dans ses fonctions le sélectionneur actuel sous peine d'être la tête de tout, une nouvelle fois, en 2010.

Persuadé qu'une lettre ne peut révéler totalement ma personnalité et mes compétences, je souhaite vous rencontrer afin de vous convaincre de ma motivation.

Dans cette attente, je vous prie d'agréer, Madame, Monsieur, l'assurance de mes salutations distinguées.





## Les « plus » de la formation TC :

De nombreux débouchés

Une formation et une évaluation originales (CCF)

Une restauration et un hébergement sur place

Un cadre agréable en périphérie de Nantes

Un lycée inscrit dans une démarche d'agenda 21